

RED  
STUDIO

for

**E** COSENTINO®

C•Creations  
Design Challenge:

# MOMENTS KOLLEKTION





SIDETABLE

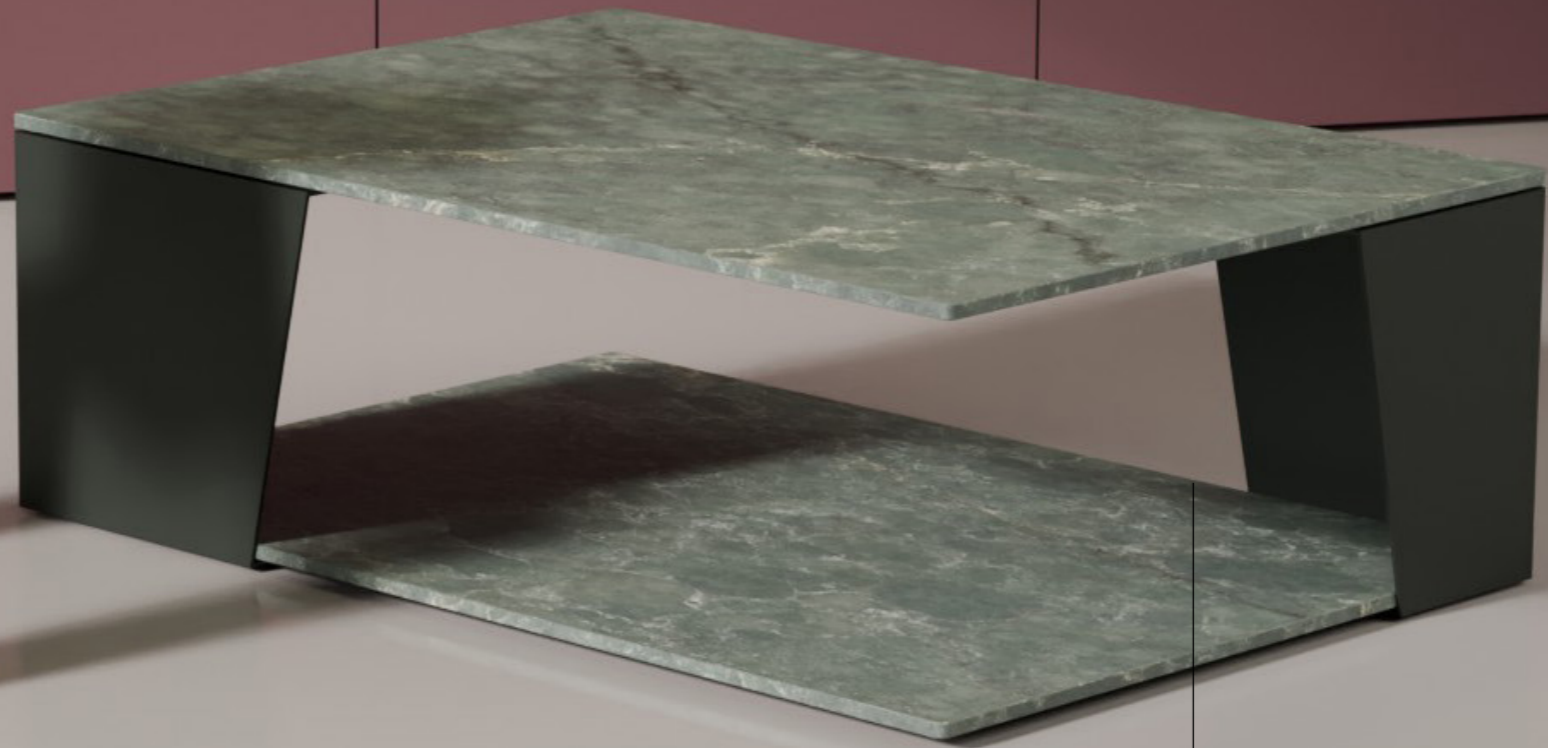

COFFEETABLE



## MOMENTS KOLLEKTION

Der Name MOMENTS spiegelt die Vielseitigkeit der Kollektion wider. Die Möbelstücke verändern ihre Wirkung je nach Blickwinkel und Umgebung, wodurch sie in jedem Moment anders erscheinen.

# MATERIAL VIELFALT

Die Auswahl der Materialien aus den Dekton- und Silestone-Kollektionen ist sorgfältig aufeinander abgestimmt.

Jardin Emerald



Umber



Nebu



Ceppo



Ffrom03

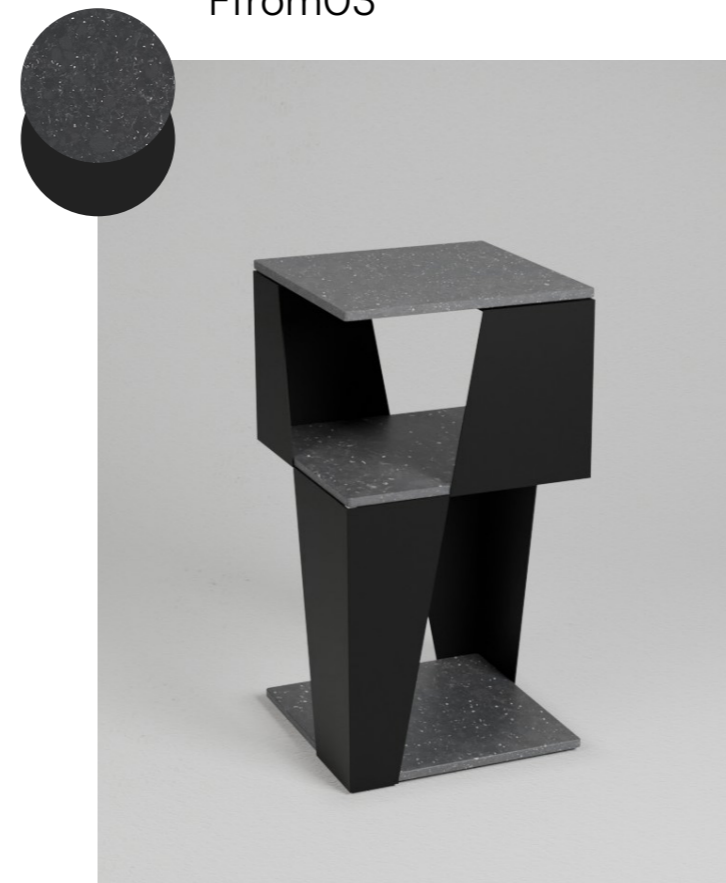

Rem



# MATERIALAUSWAHL

SILESTONE



Jardin Emerald

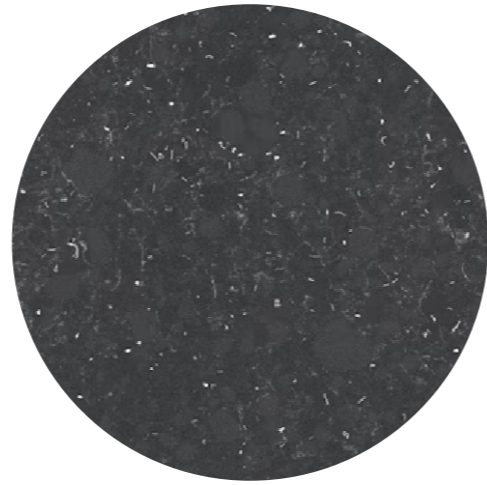

Ffrom03

DEKTON



Umber



Nebu

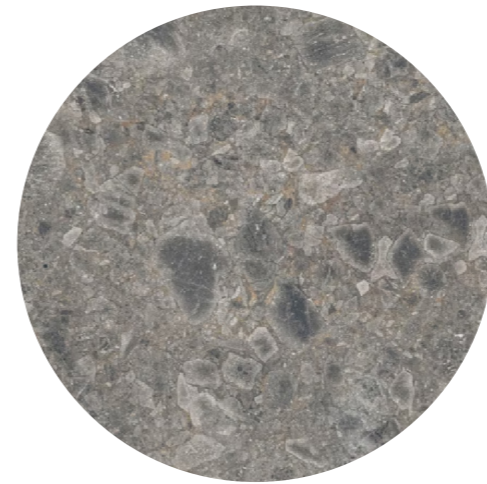

Ceppo



Rem

METALL

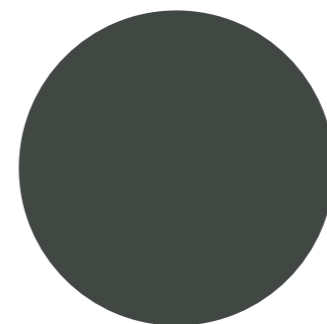
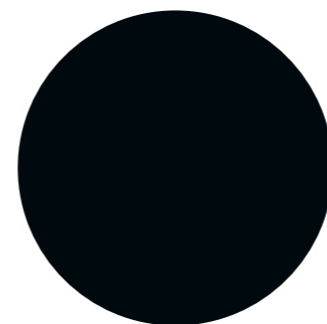
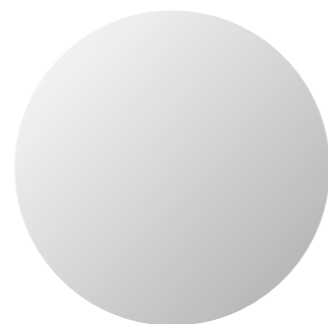
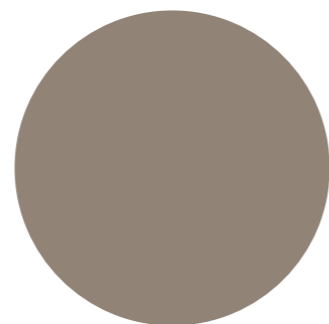
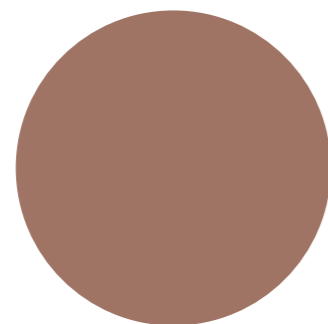

## KONZEPT

Zentrales Konzept der Kollektion ist die Wandelbarkeit: Trotz der Verwendung weniger Elemente erscheint jedes Möbelstück aus verschiedenen Blickwinkeln unterschiedlich.

Dank der Materialvielfalt von Cosentino bietet die Kollektion eine Vielzahl harmonischer Farboptionen. Sorgfältig ausgewählte Farb- und Materialkombinationen ermöglichen ein stimmiges Gesamtbild, bei dem jede Oberfläche zur Geltung kommt.

Ein weiterer wichtiger Aspekt des Designs ist die Nachhaltigkeit. Die Möbelstücke sind so konstruiert, dass sie kreislauffähige Verbindungen aufweisen und Restmaterialien aus der Produktion von Küchenarbeitsplatten in hochwertige Designobjekte verwandelt werden.



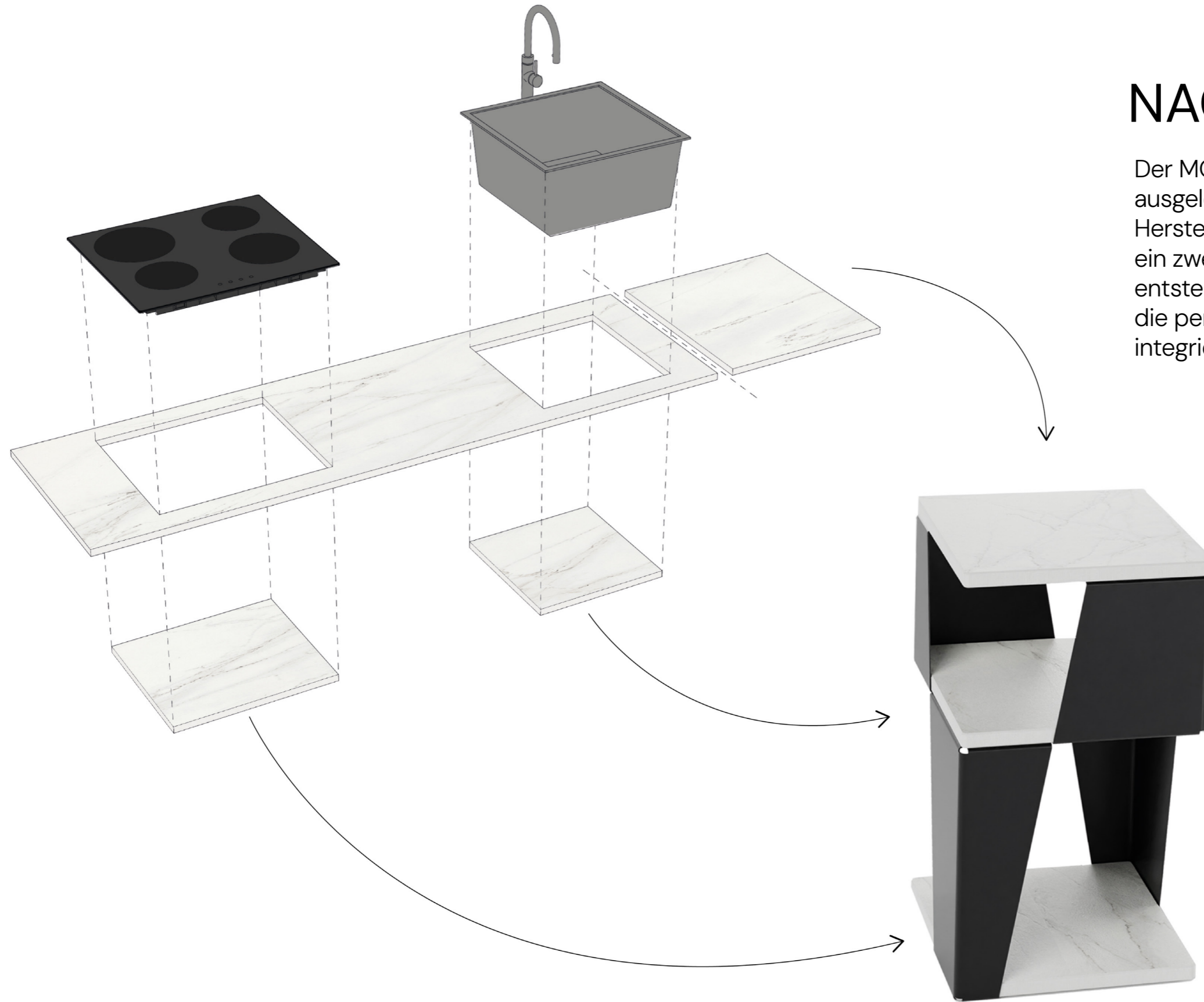

## NACHHALTIGKEIT

Der MOMENTS SIDETABLES ist darauf ausgelegt, Produktionsreste aus der Herstellung von Küchenarbeitsplatten ein zweites Leben zu schenken. So entstehen hochwertige Designobjekte die perfekt in eine neue Wohnküche integriert werden können.

# MOMENTS COFFEETABLE

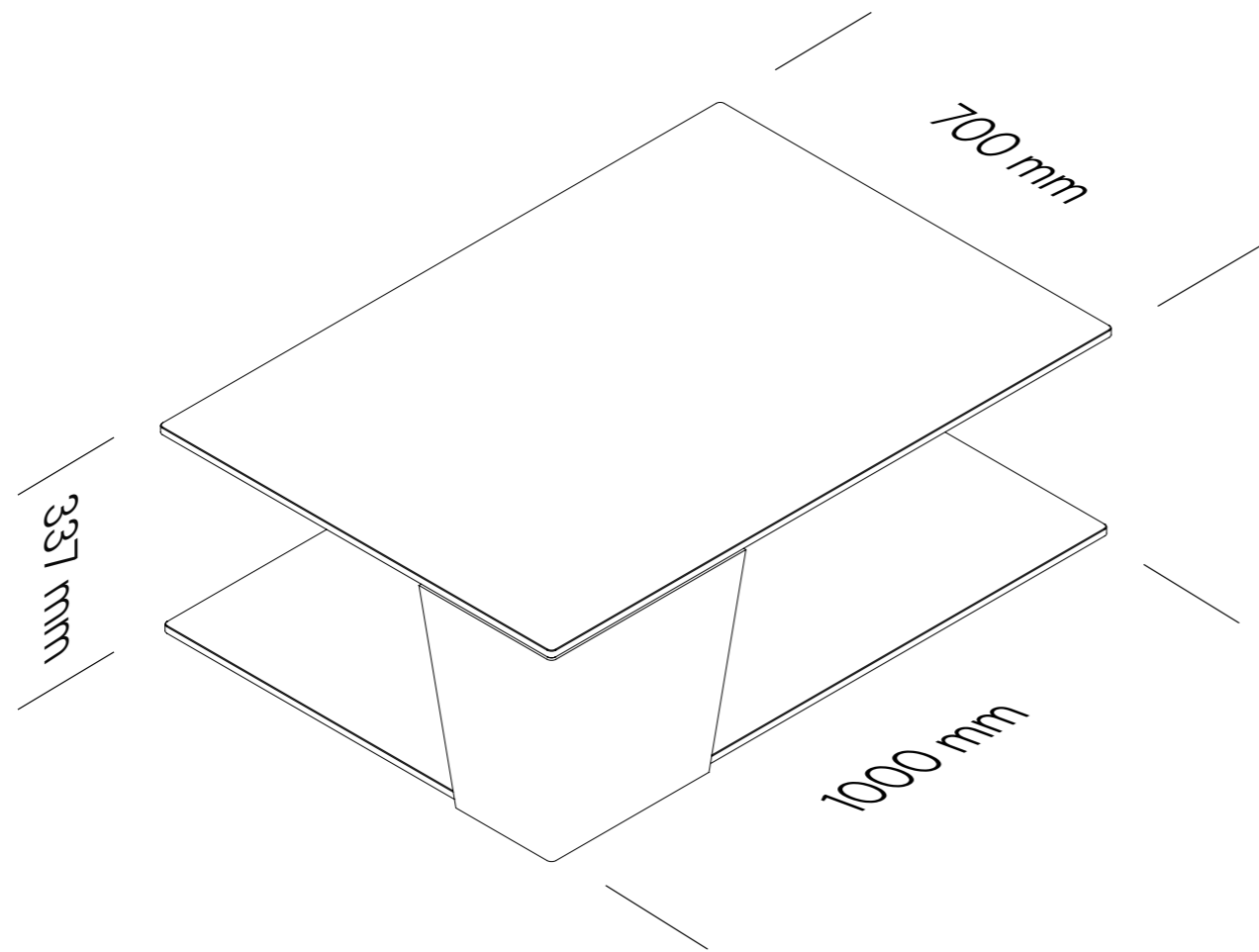



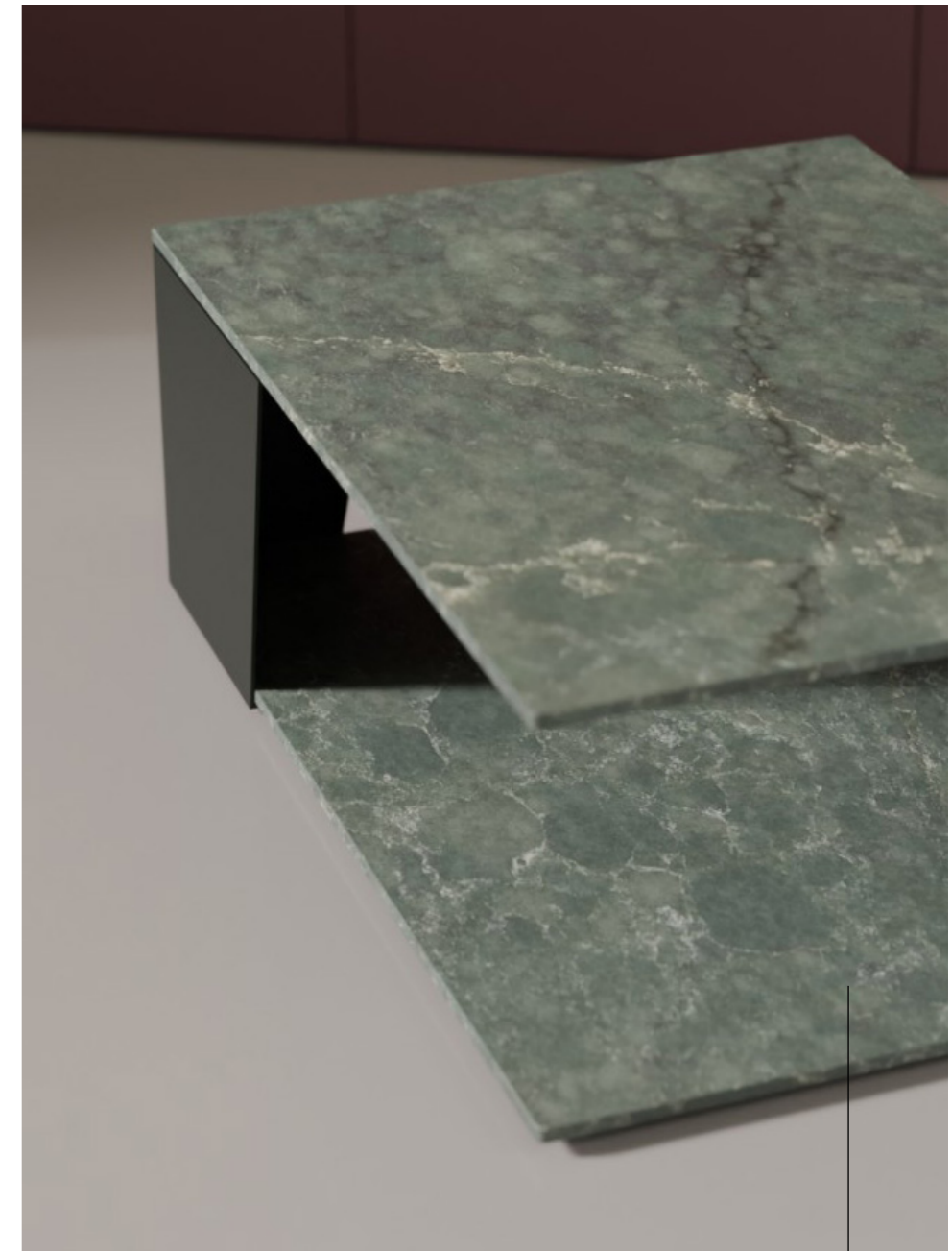

NEBU

JARDIN EMERALD

# MOMENTS SIDETABLE

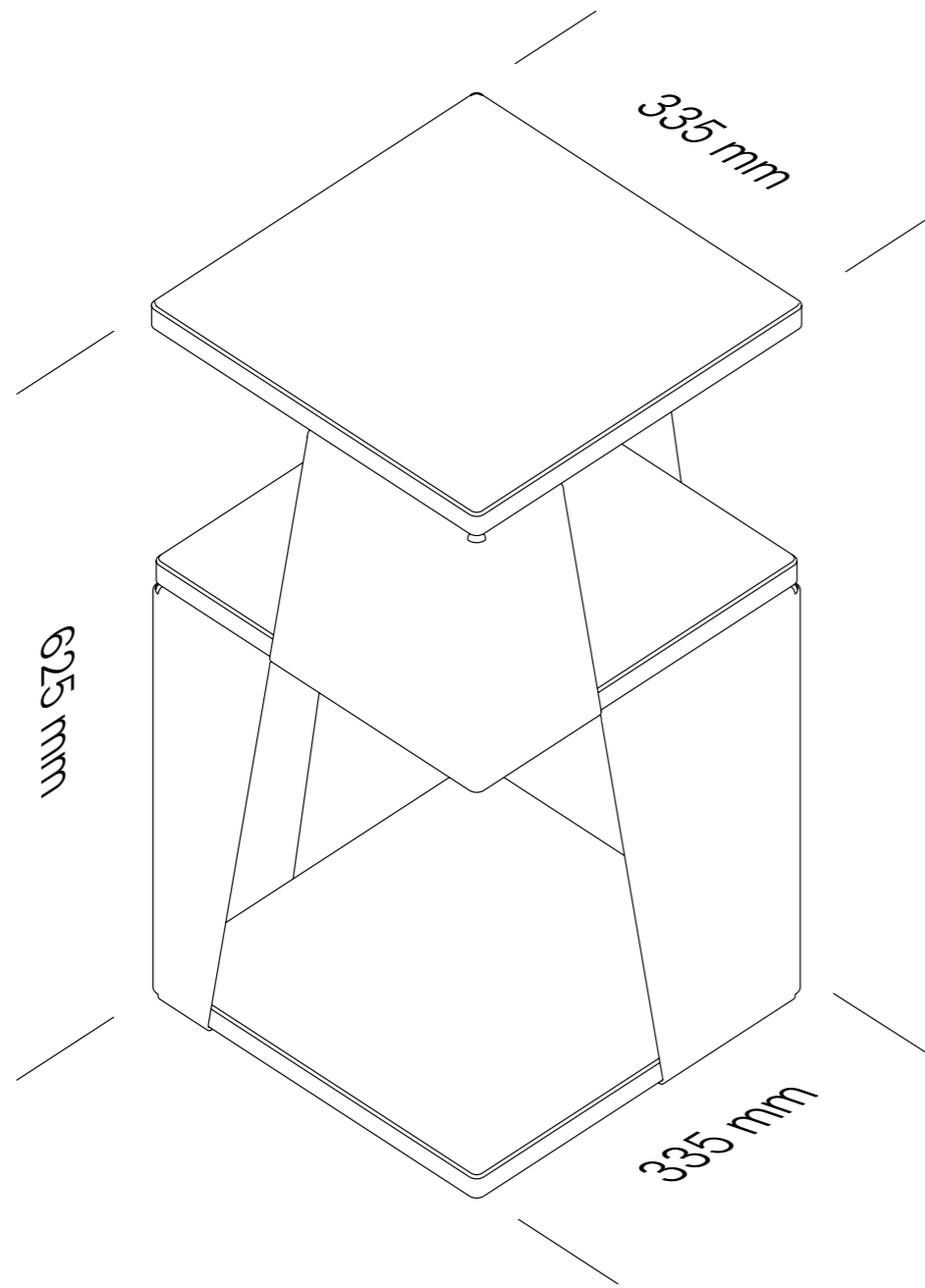



UMBER

CEPPO



# FLAT PACK & KREISLAUFFÄHIG

Alle Komponenten sind so gestaltet, dass das Produkt flach zu verpacken und einfach zu montieren ist. Dank lösbarer Verbindungen kann das Möbelstück am Ende seines Nutzungszyklus vollständig in seine Einzelteile zerlegt werden somit ideal den Verwertungsprozessen zugeführt werden.

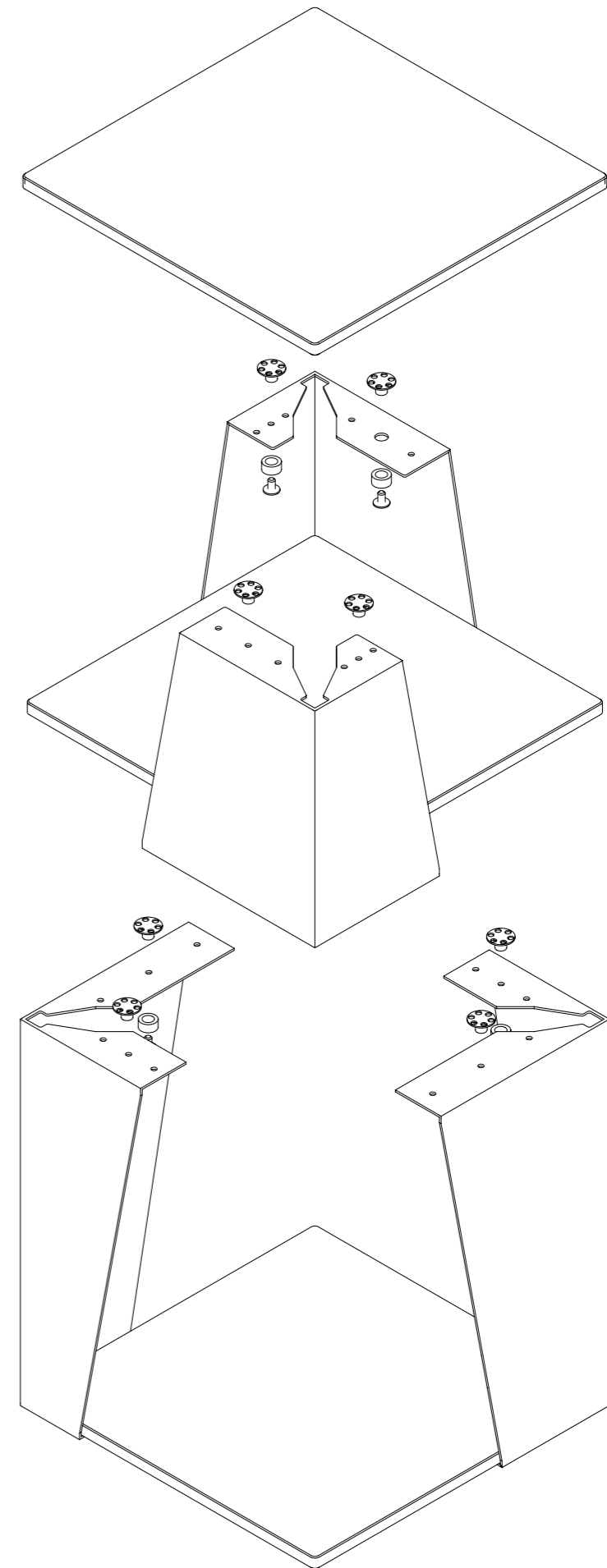
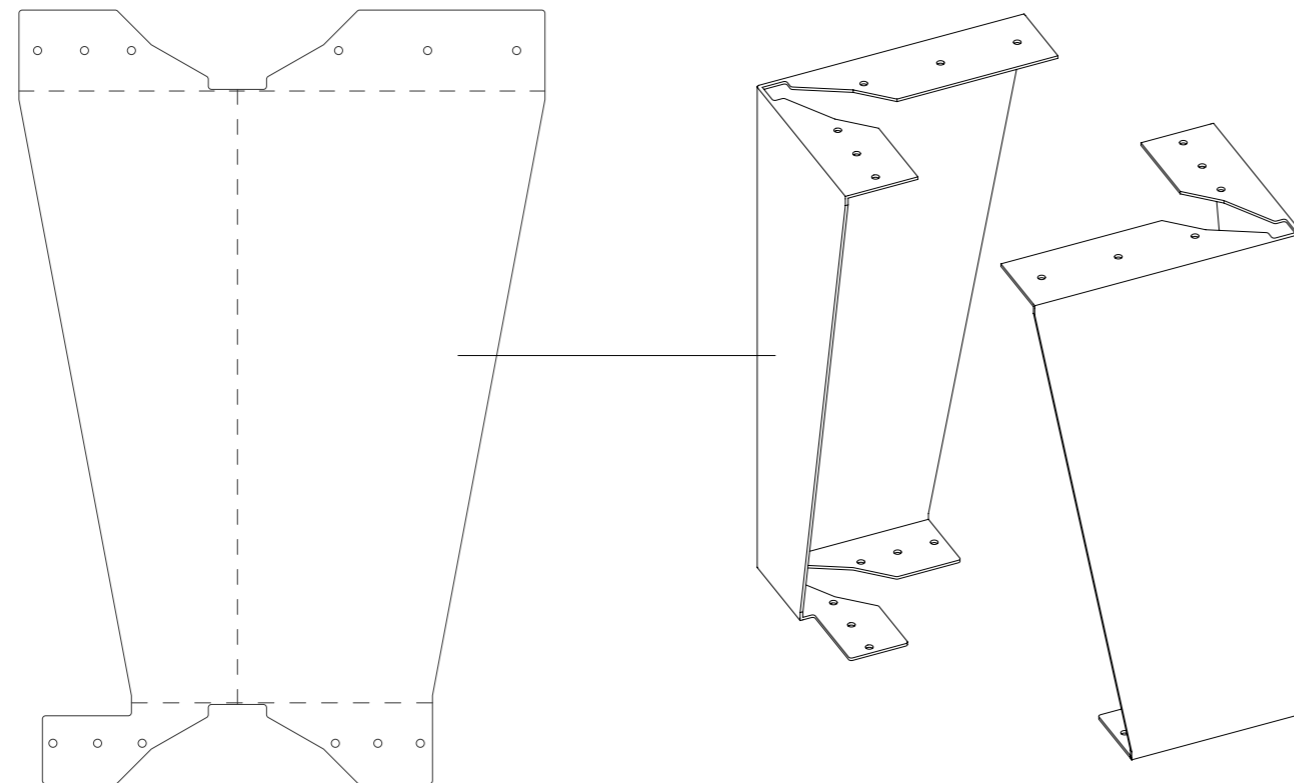
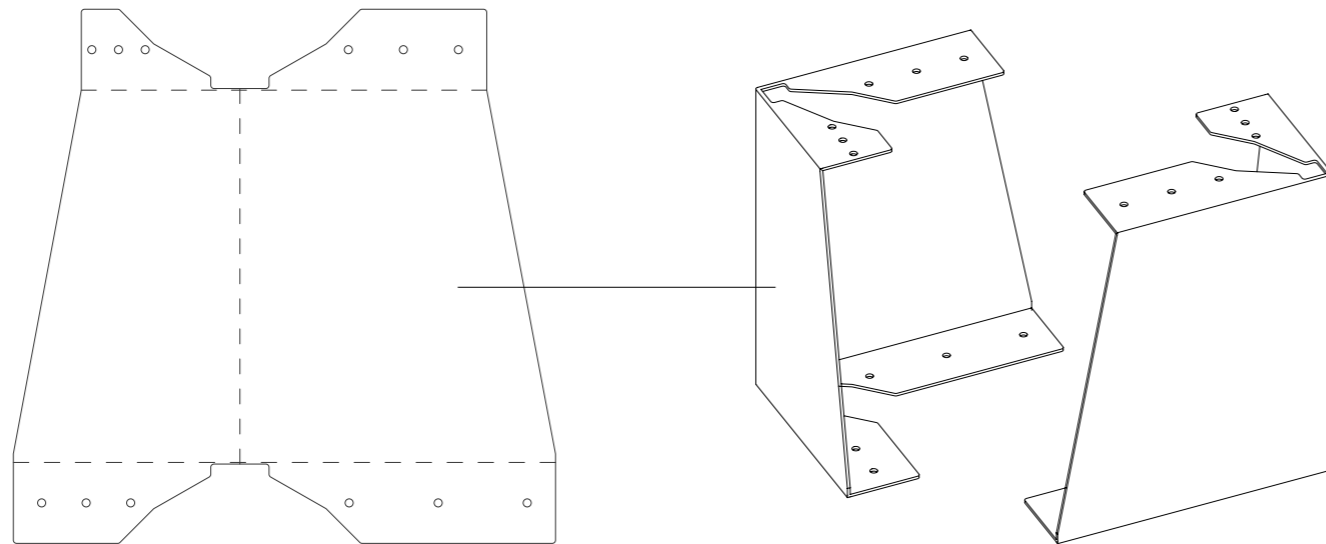

# ABOUT STUDIO RE.D

# ABOUT

studio re.d, gegründet von Kerstin Pflieger und Peter Paulhart, steht für junges und zukunftsweisendes Design.

Auf der ständigen Suche nach innovativen Wegen für neue Herausforderungen entstehen Formen, Produkte, Möbel, Interiors und Konzepte die auch in Zukunft bestehen können.

## SELECTED CLIENTS

Julius Blum  
Rimowa  
Arbio Group  
woom  
City of Vienna

## SELECTED AWARDS

2024 Big See Product Design Award  
2023 Austrian Interior Design Award  
2022 Winner Green Concept Award  
2020 Winner ein&zwanzig Award  
2019 Staatspreis Design: Design Concepts

## SELECTED PRESS

2024/02 STYLEPARK  
Junge Talente  
2023/05 AW Magazin:  
Newcomer Shop  
2023/04 CUBE Magazin  
2023/02 Die Presse  
Runterschrauben  
2020/04 IMMO Kurier  
Wohnen in Zonen  
2020/03 Baunetz Design  
Newcomer

## SELECTED EXHIBITIONS

2024 AUT NOW: Design for the 21st Century  
Museum of Applied Arts, Vienna  
2024 Design with a Purpose  
Klima Biennial, Vienna  
2023 Best of Design without Borders  
Umelka Gallery, Bratislava  
2022 Best of Design Everyday  
Designmonat, Graz  
2021 Work Space in Progress  
Museum of Applied Arts, Cologne  
2019 #Resolution  
Kulturforum, Berlin  
2019 Fittings and Joints  
Milano Design Week, Tortona  
2019 Best of Austrian Design  
Design Forum, Vienna



# ABOUT

studio re.d steht für junges und zukunftsfähiges Design. Spezialisiert sind wir hauptsächlich auf Produktdesign, wir machen aber auch Interior Design und Ausstellungsarchitektur. Unser Schwerpunkt liegt auf Möbeldesign, was perfekt mit unseren Innenarchitekturprojekten harmoniert. Hier stehen wir oft vor ähnlichen Herausforderungen, wodurch zahlreiche Synergien entstehen.

## **MOTIVATION / BEWEGGRÜNDE**

Unsere Motivation als Produktdesigner\*innen ist es, einen positiven Blick in die Zukunft zu richten. In einer Zeit, in der viele Herausforderungen auf uns zukommen, haben wir als Gesellschaft aufgehört, Utopien zu entwickeln und an sie zu glauben. Stattdessen sind wir oft passiv und konzentrieren uns nur noch darauf, zu erhalten und zu verhindern. Wir wollen vorwärts gewandt denken und aktiv einen Beitrag zu einer besseren Zukunft leisten, indem wir innovatives und zukunftsfähiges Design schaffen.

## **DESIGNPHILOSOPHIE**

Für uns steht die Frage im Vordergrund: Welche Elemente sind wirklich wichtig für einen Entwurf? Sind es zu wenige, kommt keine Spannung auf, sind es zu viele, verliert der zentrale Gedanke an Strahlkraft und geht in der Masse unter. Wie so oft geht es um die richtige Balance zwischen zwei Polen. Außerdem versuchen wir immer, die Prozesse zu verstehen, die rund um ein Produkt stattfinden. Das geht von der Herstellung über den Gebrauch bis zur Entsorgung eines Gegenstands. Hier finden wir auch Inspiration für unsere Formen, die sich von einem Herstellungsverfahren, einem Material oder der Funktion ableiten können. Es ist sehr wichtig für uns, die Hintergründe zu einem Produkt zu verstehen und uns im Entwurfsprozess nicht nur auf die Form zu fixieren.

**CONCEPT DESIGN \* PRODUCT DESIGN \* INTERIOR DESIGN**

